

智慧城市是广电集客业务的重要方向

东方时代网络传媒股份有限公司

罗小布

2017年6月

# 主题

- ◆ 集客业务需要的五大基本保障或条件
- ◆ 集客业务的核心竞争力
- ◆ 智慧城市是广电集客业务的重要方向
- ◆ 案例分享

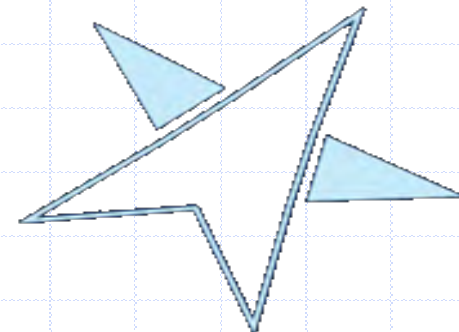

# 五大基本保障或条件

- ◆ 组织保障
- ◆ 网络保障
- ◆ 平台保障
- ◆ 技术保障
- ◆ 服务保障

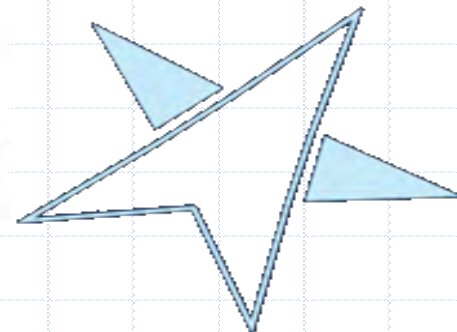

# 广电集客部门的基本属性：事业部制

- ◆ 产品和市场的独立性或独特性
- ◆ 方便管理、核算和自负盈亏
- ◆ 客观上需要较大的经营权
  - 快速决策的权力
  - 调度资源的权力
  - .....

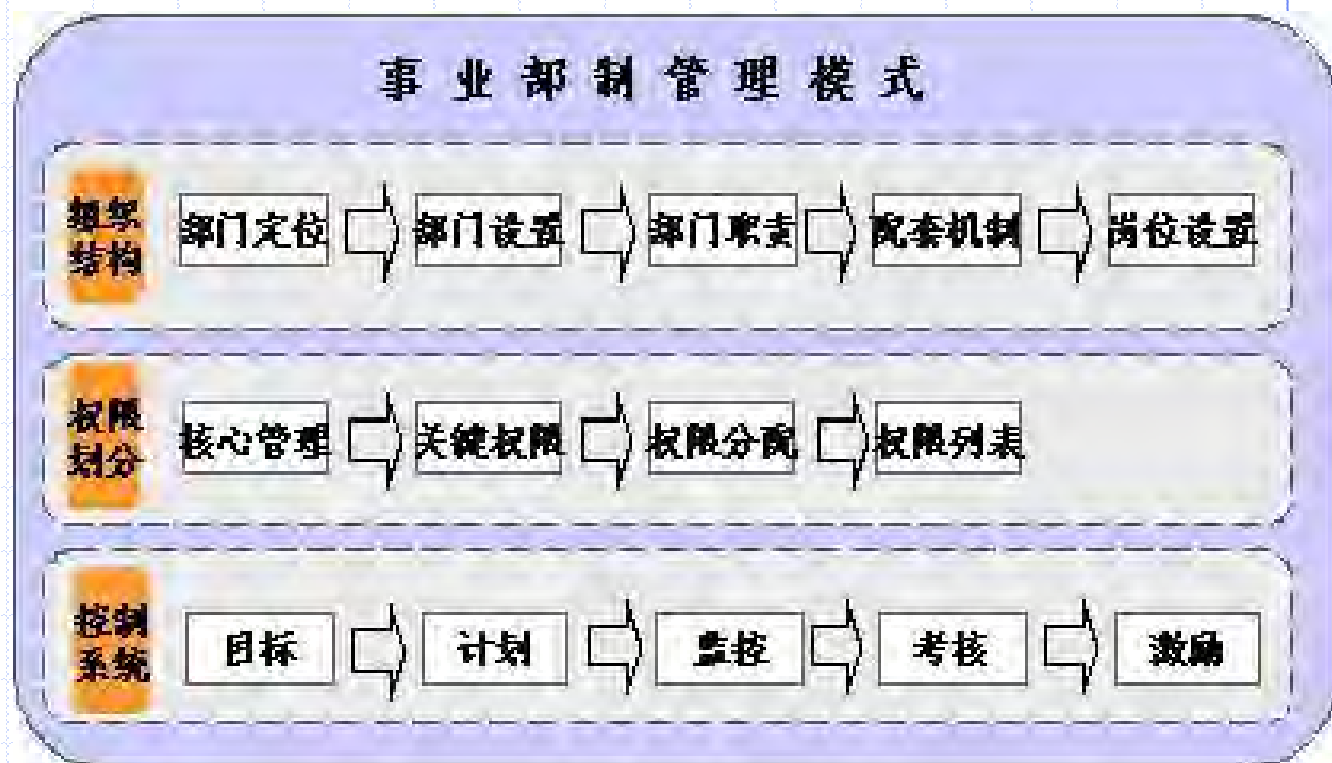

# 集客需要的基本网络条件

- ◆ 独立的不连接互联网的、公共集客业务网
- ◆ 独立的公共集客互联网
- ◆ 独立的、独享的集客业务网

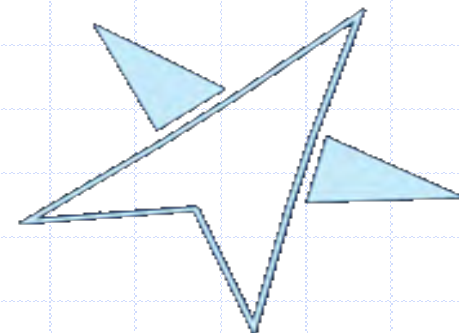

# 现代集客业务的网络条件要求

- ◆ 固网+无线网
- ◆ 多SSID的WIFI



关注 WIFI 安全。

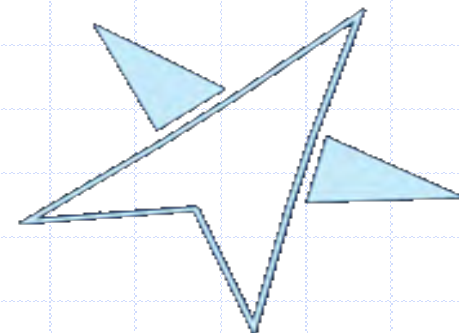

# 集客业务需要的平台条件

## ◆ 基本的能力系统

- 通讯能力，包括语音
- 会议电视系统能力
- 网管能力
- IDC能力
- 云计算能力或云平台能力
- 手机平台能力

## ◆ 集客BOSS支撑系统

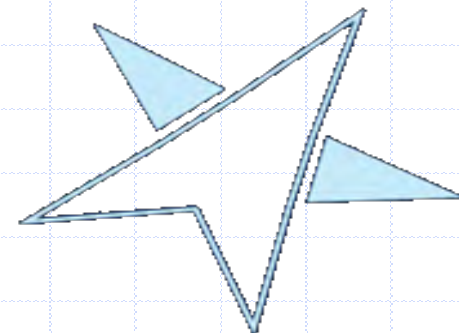

# 集客业务需要技术支持

◆网络工程支持

◆技术方案支持

——SE是集客部门的必需

◆第三方协同技术支持





# 集客部门所需的服务保障

◆ 独立的客服系统

◆ 快速响应的体制和机制

双向截屏-访客窗口截屏



# 主题

- ◆ 集客业务需要的五大基本保障或条件
- ◆ 集客业务的核心竞争力
- ◆ 智慧城市是广电集客业务的重要方向
- ◆ 案例分享

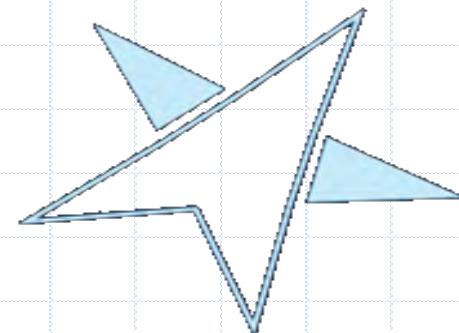

# 理解力是集客业务的核心竞争力

- ◆ 对用户需求背后问题的挖掘能力
- ◆ 对用户体制和流程的了解程度
- ◆ 对用户业务的熟悉程度
- ◆ 对用户需求的洞察力

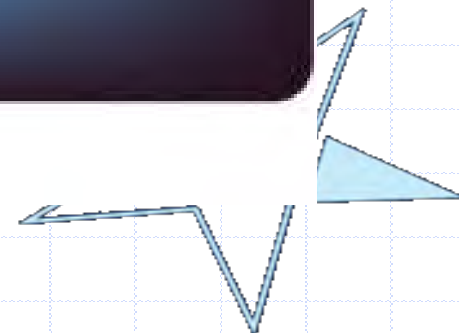

# 集客业务方案中讲究的三个顺从

◆ 体制顺从

◆ 业务流程顺从

◆ 权力欲顺从

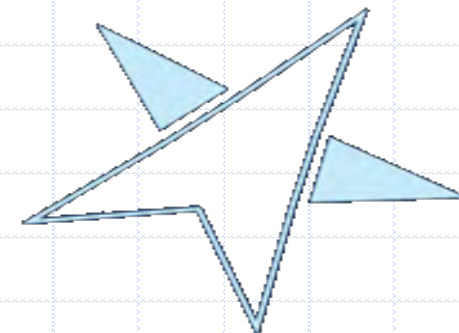

# 广电集客业务独特竞争力：定制与拆分网络

◆ 按需定制网络

◆ 网络可拆分

◆ 网管权可移交

◆ 对接用户平台

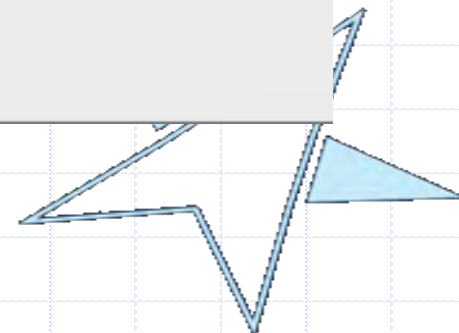

# 主题

- ◆ 集客业务需要的五大基本保障或条件
- ◆ 集客业务的核心竞争力
- ◆ 智慧城市是广电集客业务的重要方向
- ◆ 案例分享

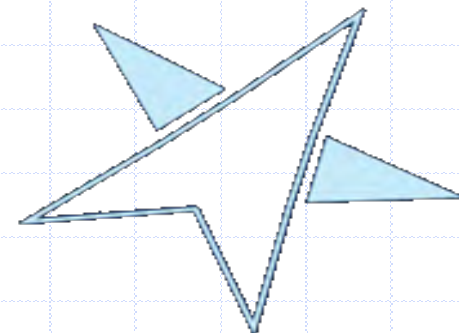

# 先理解“城市”，再言“智慧城市”

- ◆ 城市的语境
- ◆ 城市的经济
- ◆ 城市中贫富差距
- ◆ 城市中公共领地
- ◆ 城市中管理

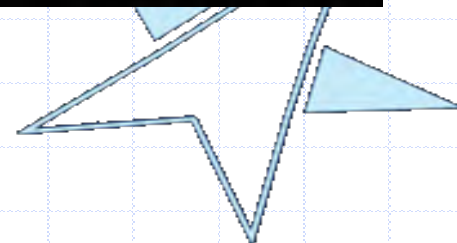

# 政府的“三网融合”是智慧城市的核心

◆ 政务网

◆ 民生网

◆ 安保网

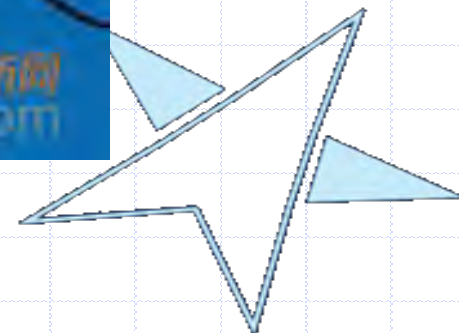



# 有线参与智慧城市秘笈：先纵后横



縱橫太極

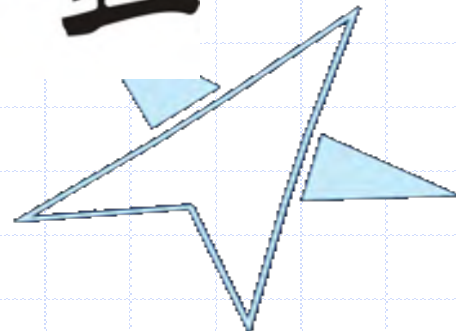

# 智慧城市需要理解政府的三个Web思想

- ◆ 内部的Web：专网，独立的业务系统
- ◆ 协同的Web：政府部门之间的信息共享，专网
- ◆ 外部的Web：直接对百姓服务，互联网和专网的协同

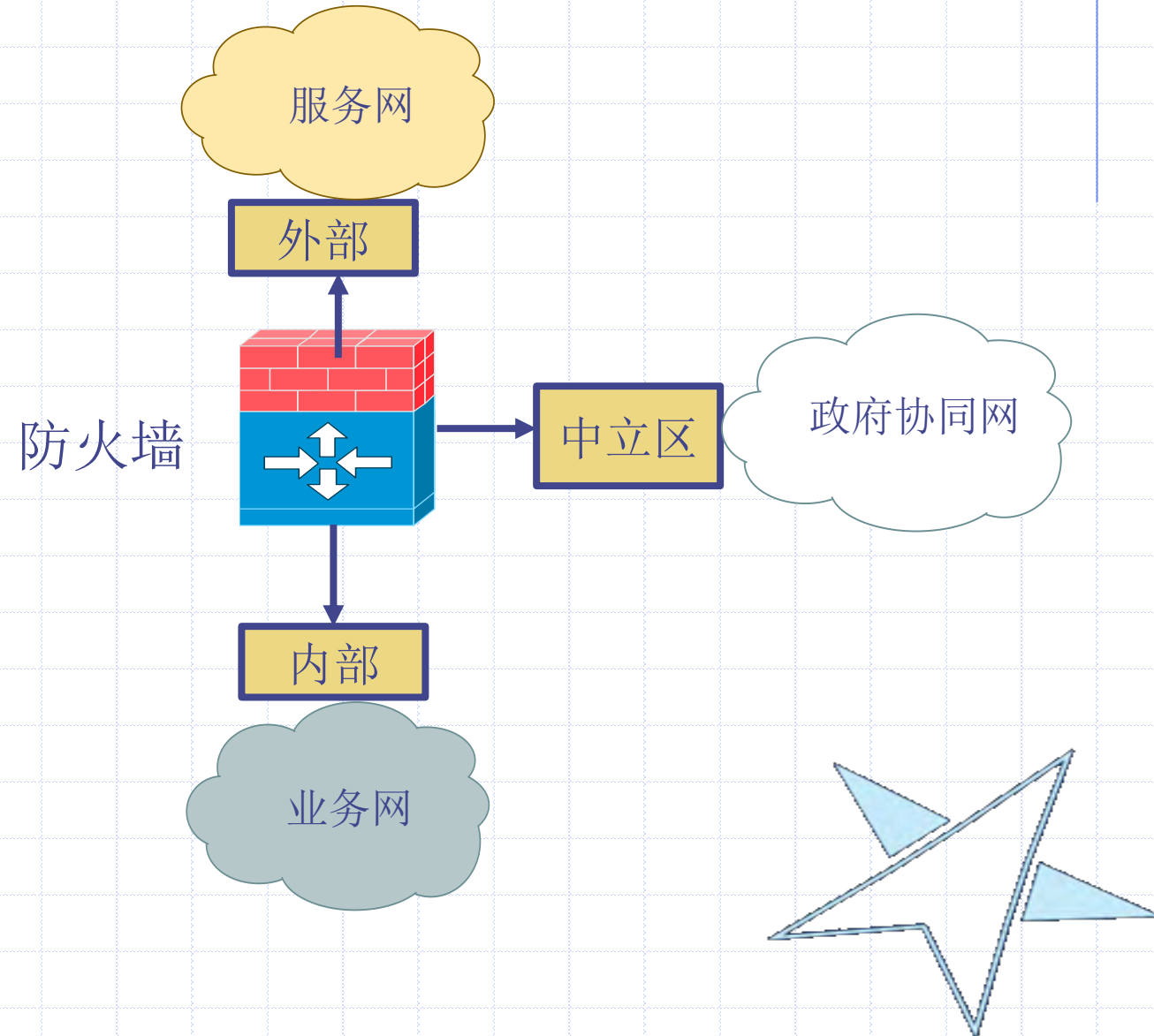

# 广电智慧城市融合网络基础架构

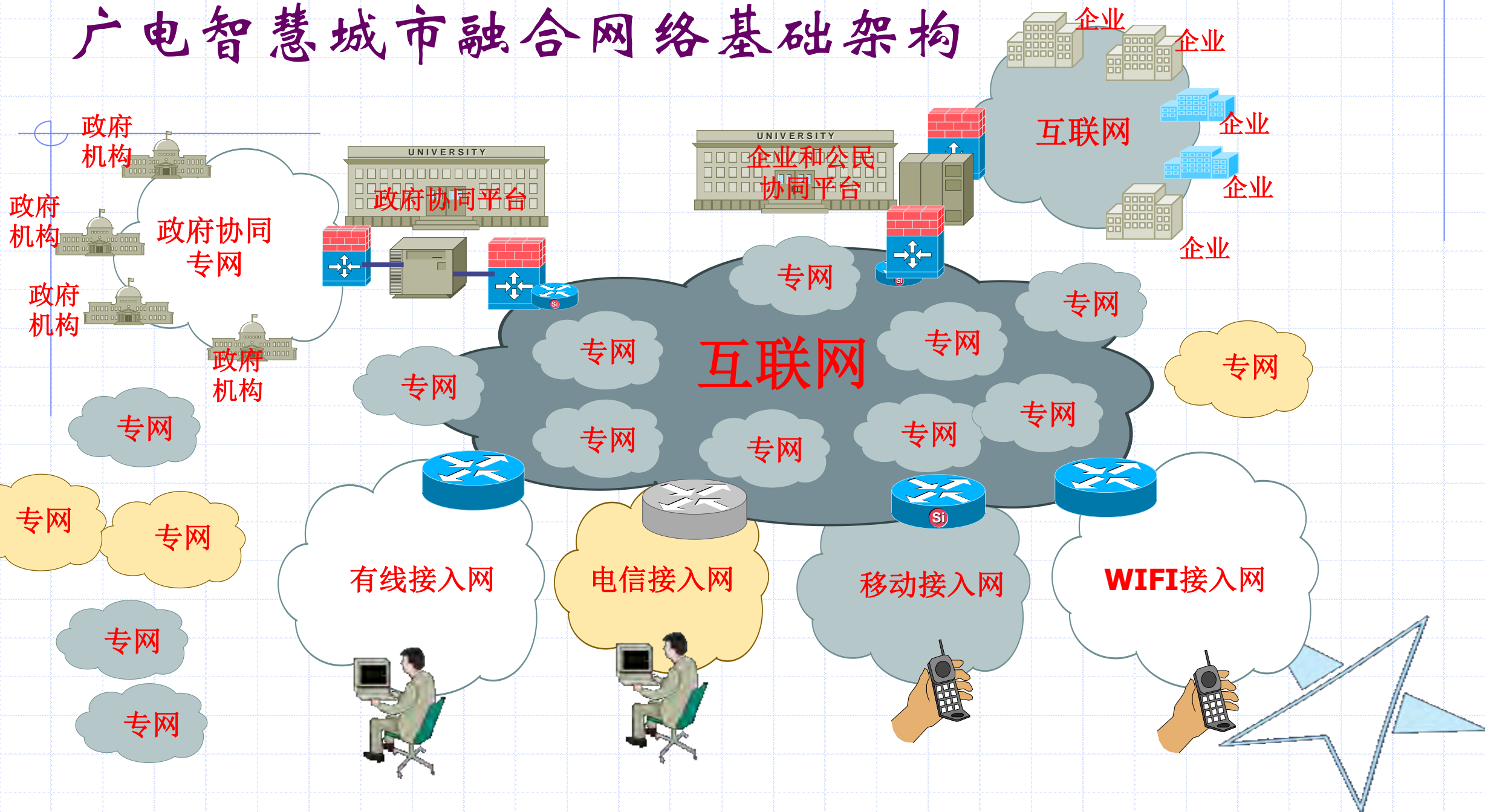

# 谁是智慧城市公共服务的主体？

◆ 政府？

◆ 企业？

◆ 公民？

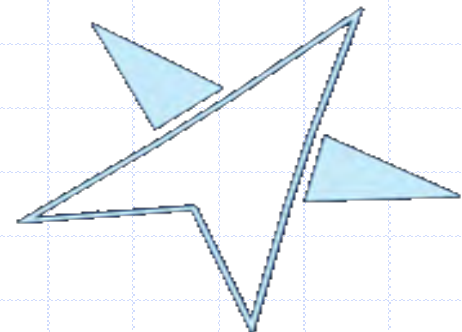

# 三个平台三个网

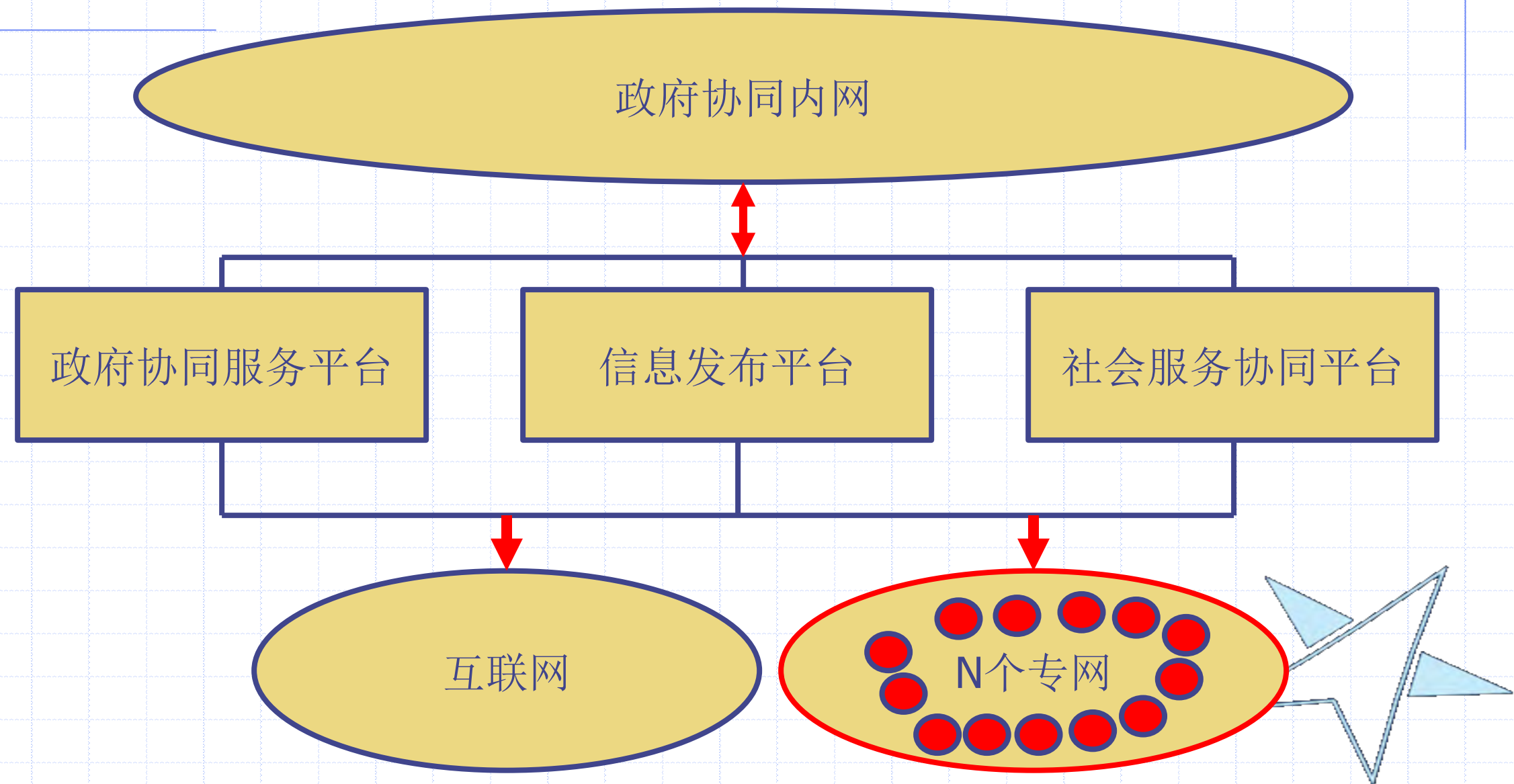

# 基于地理位置的手机APP: FOURSQUARE模型

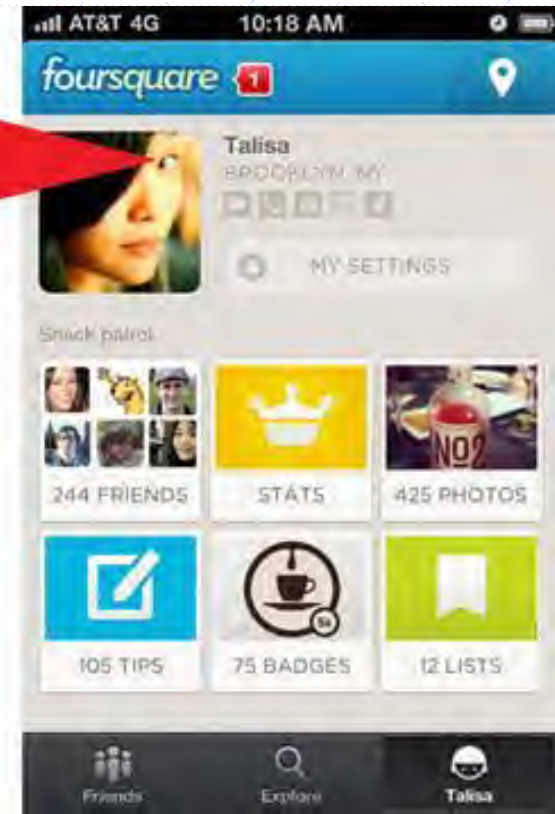
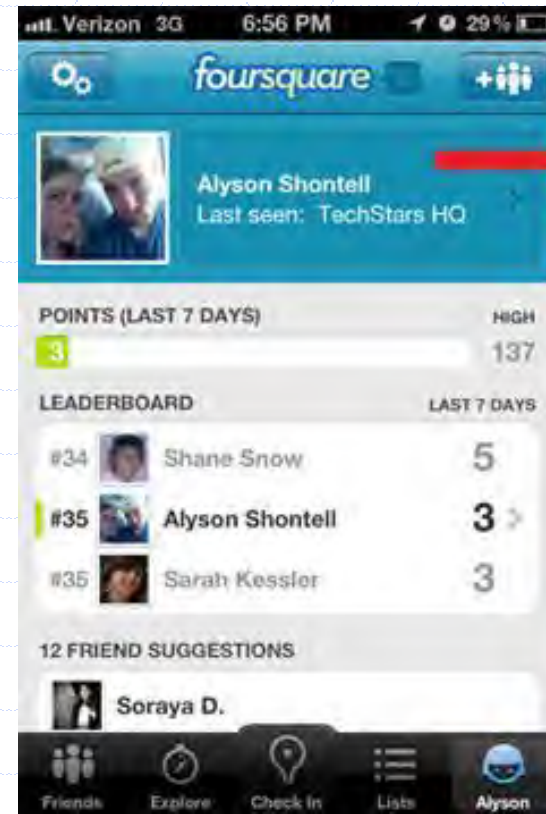

# 广电移动网终端发布平台

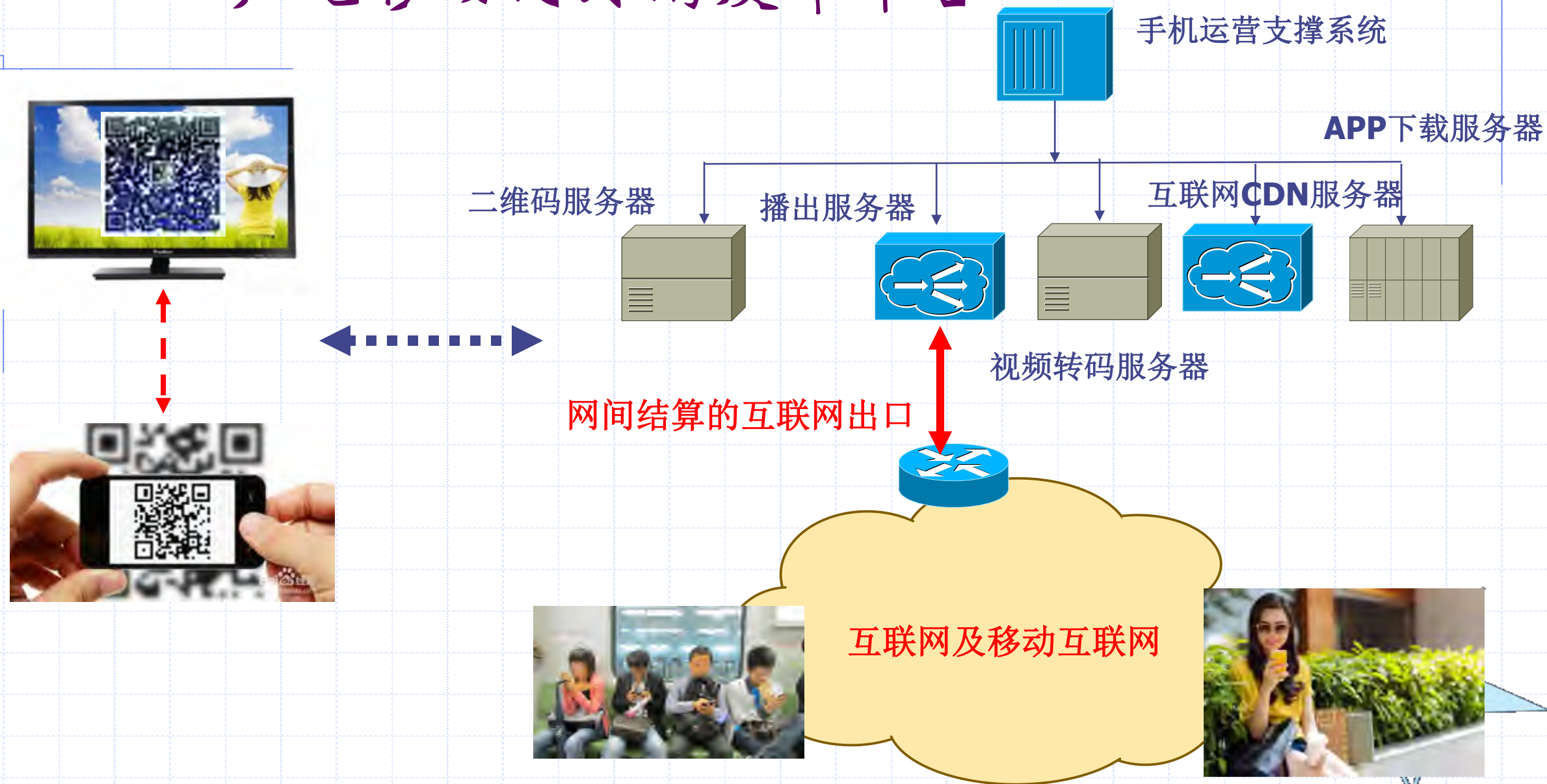

# 广电智慧城市的两个抓手和一个忌讳

## ◆两个抓手

——从社区入手

——从专网入手

## ◆一个忌讳

——什么都往电视上搬

——切记：家庭是私有领地和电视机是私有财产

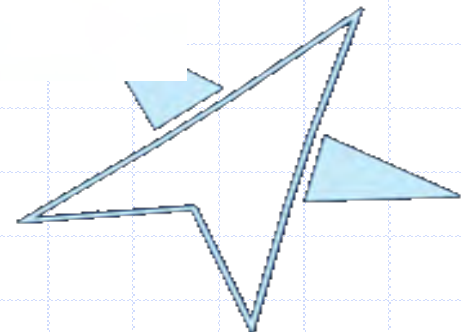



# 有线经营政府的秘笈：顺应体制

- ◆ 一个政府机构，一个完全独立的网
- ◆ 不引入家庭，即不接电视
- ◆ 不对接有线的平台，而是对接各个政府机构的平台
- ◆ 讲政治：敬畏体制、顺应体制、加强体制



# 独立的宾馆网

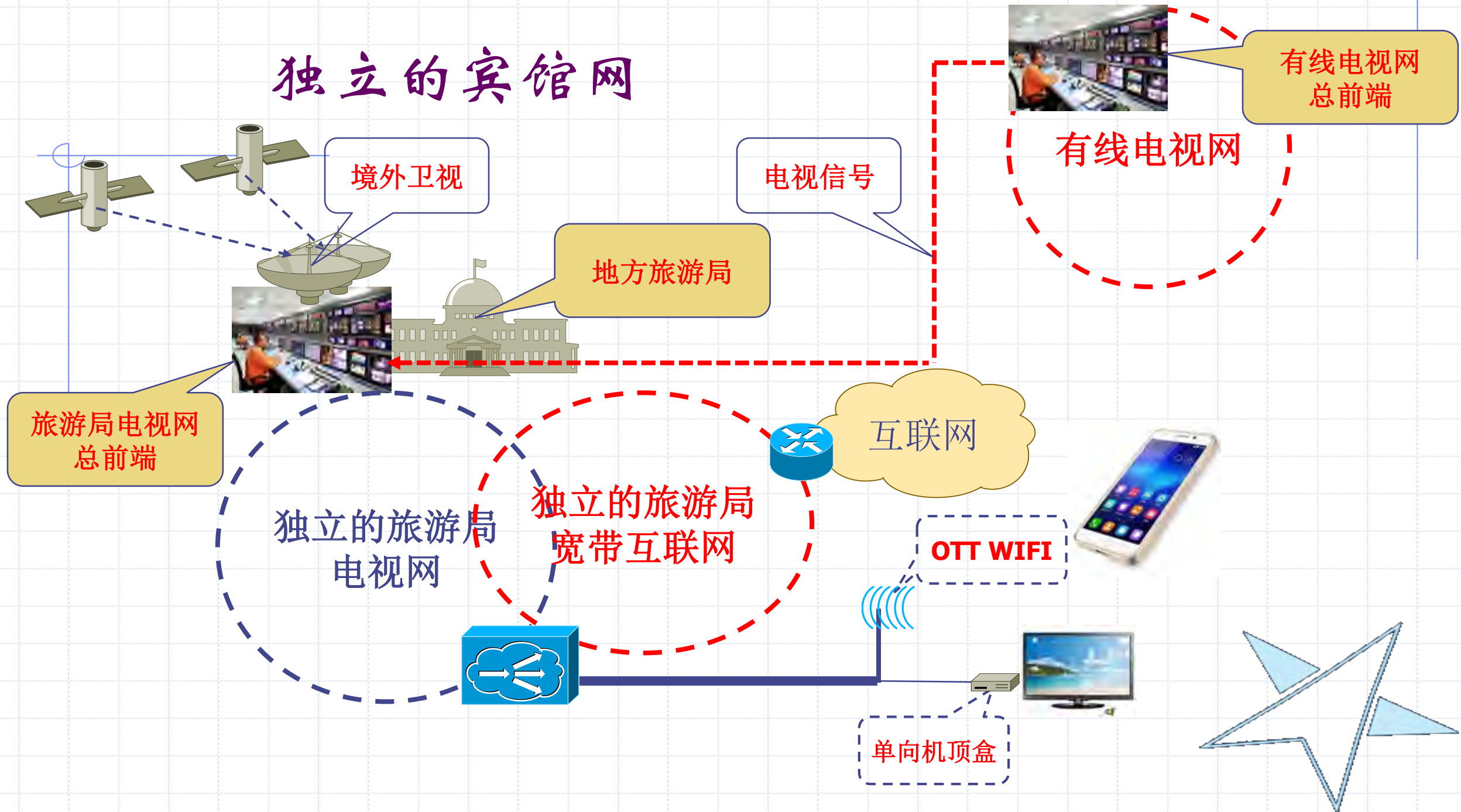

# 独立的宾馆网

## ◆ 独立的宾馆电视网（单向数字化）

——在旅游局设立独立总前端

——按照游客特点开设频道（如：景点风光频道，一个景点一个频道；本地电视剧频道）

——境外卫星频道

## ◆ 独立的宾馆宽带网

——独立的统一出口

——争取出口补贴

——会员制经营：基本会费，无限流量，年底统一按照流量结算

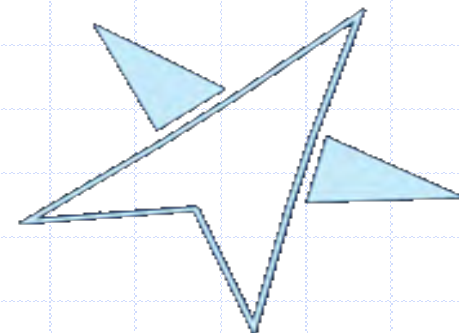

# 可视电视电话通讯网

结合电视机与手机/固话实现视频通讯

高清显示器  
扬声器

硬件解码



Video  
Connect



远端



手机或固话（无  
需智能话机）

按键控制操作



# 电视可视通讯的核心：手机VS电视机

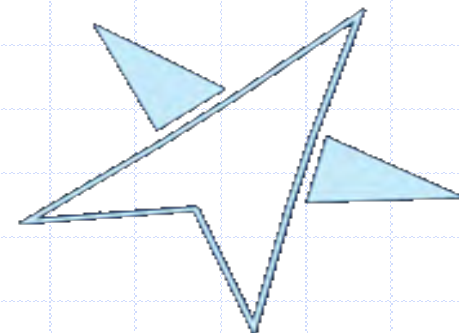

# 电视可视通讯的盈利模式：B2C

◆形态：可视呼叫中心

◆重点的“B”

——医院：术后监控

——街道：老年服务

.....

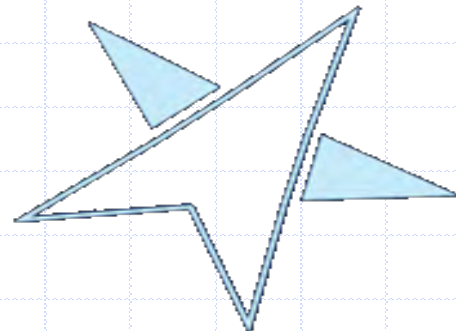

# 广电局的乡村或社区电影院网



# 教委的乡村或社区电教网





# 民政局的中老年康复网



# 卫计委的乡村或社区远程门诊网



# 体育局的乡村或社区儿童游戏网



# 文化局的乡村或社区广场舞辅导网



# 文化下乡的机遇

- ◆ 网络下乡，人不用下乡
- ◆ 剧场与主题公园结合



# 广场舞要节庆化才能持续经营

- ◆ 固定时间
- ◆ 固定地点
- ◆ 固定故事
- ◆ 固定图腾
- ◆ 固定仪式
- ◆ 固定特色
- ◆ 固定街道办事处或政府机构
- ◆ 固定分配.....



# 注意名份：要协办，千万不要主办

◆ 主办往往没有商业模式

◆ 协办才有模式



# 政府的乡村或社区网络电子公告网



党教宣传屏

政府信息公开屏

村务公开屏

生活信息发布屏

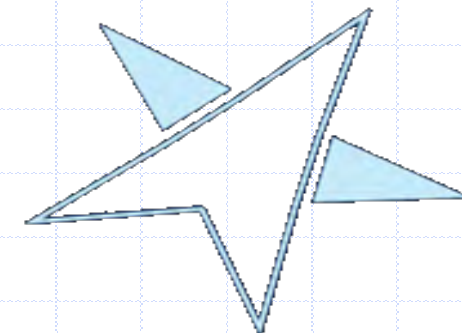



# 商务局的乡村或社区电商网

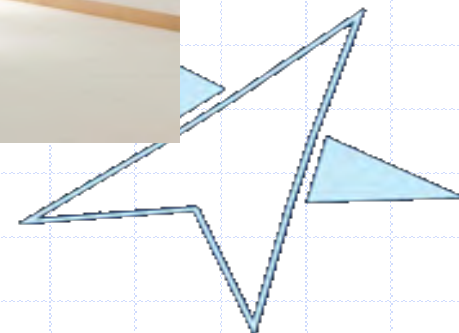

# 政法委的乡村或社区群防监控

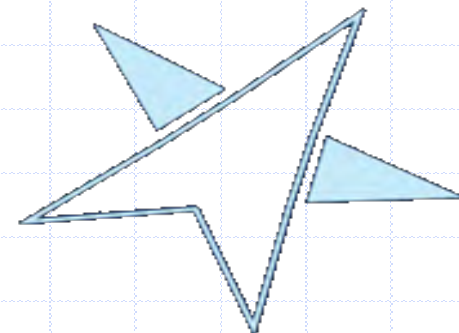

# 运作模式：“建样板间、画烂尾楼” + “四哭”

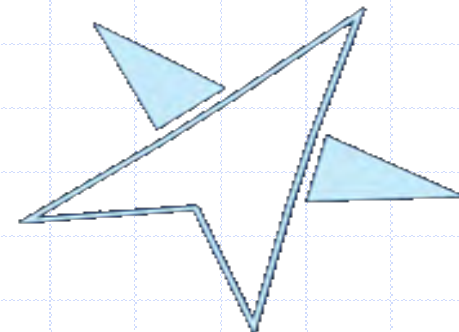



谢谢你

懂我的人

一路默默地陪我  
让我拥有好故事可以说